

## Anbaueinheit 313 micro liner

### Technisches Produktdatenblatt

- Kompakte und solide Prägeeinheit zur flexiblen Kennzeichnung von sperrigen Bauteilen
- Unterschiedliche Markierverfahren: Nadel- oder Punktschriftprägen
- DataMatrix Codierungen (ECC 200)
- Schriftfeld 120 x 20 mm
- Robuste Kugelrollspindeln und Laufwagen mit umlaufenden Kugelführungen in beiden Achsen
- Antrieb mit leistungsstarken Schrittmotoren
- Steuerung (Markier-Controller): EK-Box mit Folientastatur und Display, Schutzart IP 54



### Einsatzbereich

Dieser leicht transportable Handheld für Punkt-Matrix-Schrift und DataMatrix Codierungen eignet sich für viele Bereiche von Handwerk und Industrie. Der 313 micro liner ist ein mobiles Kennzeichnungsgerät und wird manuell bedient. Auch in größeren Schrifthöhen sind ein- oder mehrzeilige Prägungen möglich. Durch seine guten ergonomischen Eigenschaften und die einfache Bedienung, ist das Gerät hervorragend zum Einsatz in Werkstätten, der Qualitätssicherung und in der Lagerwirtschaft geeignet.

Als Leichtgewicht mit 3,5 kg setzt der 313 micro liner neue Maßstäbe. Er bietet bei seinen geringen Abmessungen einen großen Schreibbereich von 120 x 20 mm. Über schnell wechselbare, optionale Werkstückauflagen ist die Anpassung an nahezu alle Werkstückgeometrien möglich.

Mit dem Kompakt-Controller bieten sich umfangreiche Möglichkeiten der Dateneingabe über PC, Barcode-Scanner, SPS oder die integrierte Folientastatur. Hierüber erfolgt auch die einfache Erstellung und Auswahl der Prägeaufträge. Schrifthöhen und Schriftbreiten sind frei skalierbar.

### Optionen

- Applikationsabhängige Gegenhalter
- Pneumatischer Zustellschlitten (50 mm, 80 mm oder 100 mm Hub)
- Mechanische Schnellwechseleinheit mit Feinjustierung (Z-Richtung)
- Abdeckung der Prägerunterseite (Schutzbalg)

## Technische Daten

Eigenschaft	Maße, Einheit, Erläuterung	AO*	ZO*
• Abmessungen Prägeeinheit (B x T x H) ohne Anbauteile	230 x 280 x 214 mm (abhängig von Werkstückauflage)		
• Schriftfeldgröße (X/Y)	120 x 20 mm		
• Gewicht (ohne Steuerung/ Controller)	ca. 3,5 kg		
• Prägeschwindigkeit (abhängig von Schriftgröße und -form, Prägeverfahren und Motorisierung)	bis 6 Zeichen/ Sekunde		
• Schrifthöhe	ab 1 mm (schrittweise in 0,1 mm)		
• Betriebsdruck pneumatischer Prägekopf	2 - 6 bar		
• Dokumentation	Deutsch, Englisch oder Französisch andere Sprachen	X	X
• Eindringtiefe Prägespitze (abhängig vom zu prägendem Material, Prägekopf und -verfahren)	ca. 0,01 - 0,5 mm (siehe Datenblatt Prägeköpfe)		
• Stromversorgung	115 oder 230 V		
• Punktschrift-Zeichenform	7:5 Punkte in Höhe/Breite		
• Alternative Zeichenform	9:7 oder OCRA		X
• Standard-Zeichensatz	A-Z, a-z, 0-9 ,-/ DataMatrix ECC 200		
• Sonderzeichen, Logos	nach Vorlage		X

\*) AO = Ausführungs-Option, wird bei Auftragserteilung festgelegt - kein Mehrpreis; ZO = Zusatz-Option, kann zusätzlich bestellt werden - Mehrpreis

Technische Änderungen vorbehalten.

### 313 ohne Schutzbalg

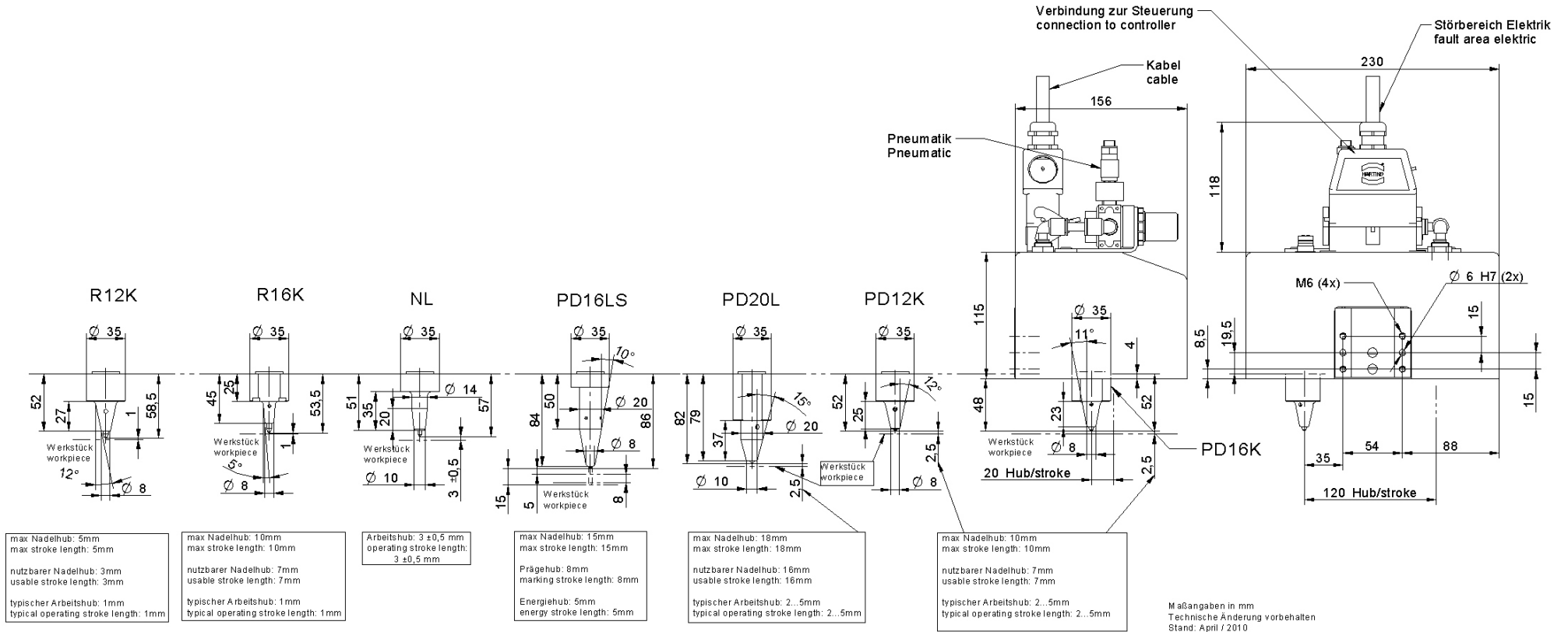

### 313 mit Schutzbalg

