

Prägewerkzeuge

Prägewerkzeuge





Stahltypen



- Gravur ähnlich 1451 (Mittelschrift)
- vernickelte Ausführung
- Einzeln oder komplett im Typenkasten erhältlich

Aus Lagervorrat lieferbare Größen:

(alle Maßangaben in mm):

SH=Schrifthöhe	L=Stempellänge	B=Stempelbreite	H=Stempelhöhe	Original-Abdruckgröße
1,0	1,5	4,0	19 mm bei allen Größen	<small>123ABC</small>
1,5	1,5	4,0		<small>123ABC</small>
2,0	2,0	4,0		<small>123ABC</small>
2,5	2,5	6,0		<small>123ABC</small>
3,0	3,0	6,0		<small>123ABC</small>
4,0	4,0	8,0		123ABC
5,0	5,0	8,0		123ABC

Vorrätige Gravuren: A - Z; 0 - 9; .(Punkt); , (Komma); - (Bindestrich); / (Schrägstrich)

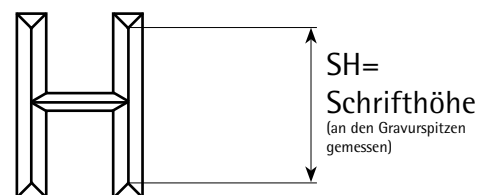
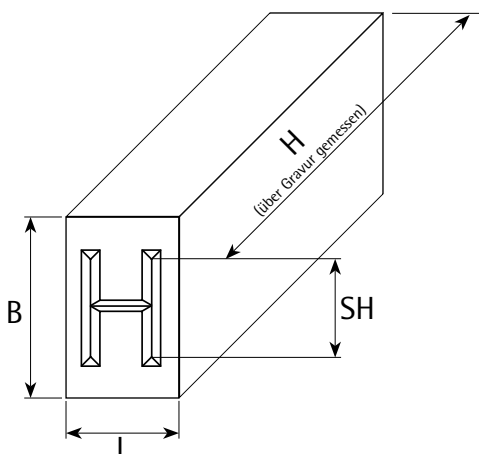

Standard Typenhalter



- Ein- oder mehrzeilige Ausführung für Schriftgrößen von 1 bis 5 mm
- Einsetzbar in Stempelmaschinen, Rollprägemaschinen, pneumo-hydraulischen Prägemaschinen, etc.

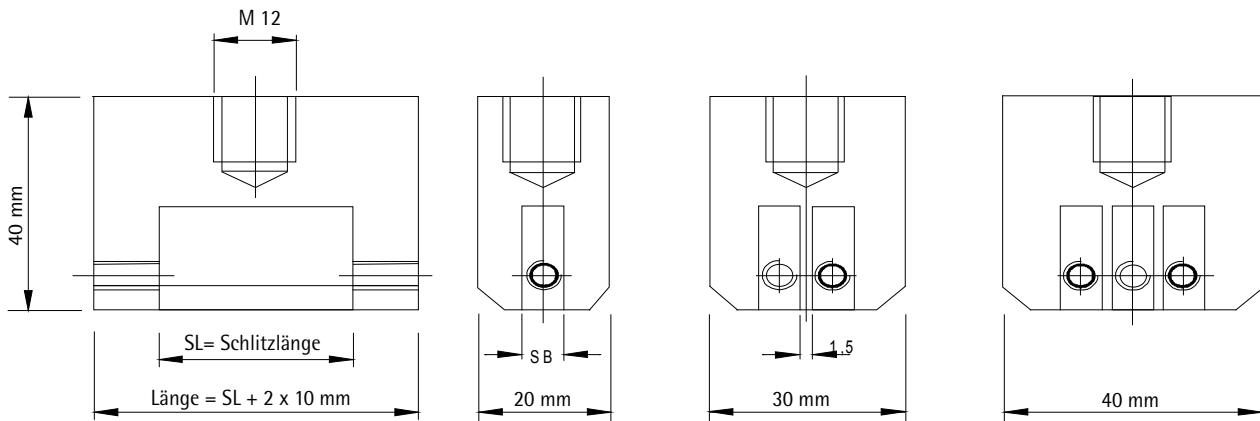

SB= Schlitzbreite (siehe Tabelle)

TH 1 (einzeilig)	TH 2 (zweizeilig)	TH 3 (dreizeilig)
SB SL	SB SL	SB SL
TH1/ 4- 15		
TH1/ 4- 30	TH2/ 4- 30	TH3/ 4- 30
TH1/ 4- 50	TH2/ 4- 50	TH3/ 4- 50
TH1/ 6- 20		
TH1/ 6- 40	TH2/ 6- 40	TH3/ 6- 40
TH1/ 6- 60	TH2/ 6- 60	TH3/ 6- 60
TH1/ 6- 80	TH2/ 6- 80	TH3/ 6- 80
TH1/ 8- 20		
TH1/ 8- 40	TH2/ 8- 40	TH3/ 8- 40
TH1/ 8- 60	TH2/ 8- 60	TH3/ 8- 60
TH1/ 8- 80	TH2/ 8- 80	TH3/ 8- 80

- alle Standardgrößen aus Lagervorrat lieferbar (siehe nebenstehende Tabelle)
- Kurzfristig lieferbar sind Sonderausführungen wie z.B.
 - 4 oder 5-zeiliger Ausführung
 - individuelle Abmessungen
 - Typenhalter zum Heißprägen
 - runde oder Segmenttypenhalter sowie
 - konvexe, konkave Typenhalter nach Ihren detaillierten Angaben.



Gravurstempel

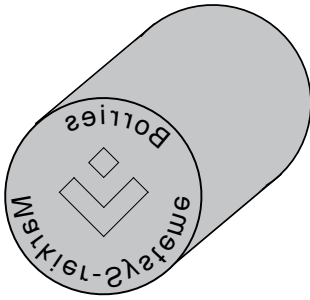

Stempel mit ein- oder mehrstellige Gravuren in Mittel-, Halben-, Engschriftform. Gravurstempelausführung spitz, stumpf, flächig oder perforiert.

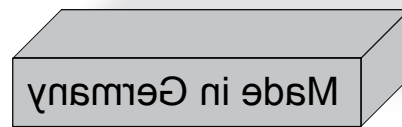

Maße, Form und Gravurausführung nach individuellen Vorgaben.



Stammsitz:
Siemensstrasse 3
D-72124 Pliezhausen
Postfach 1220
D-72121 Pliezhausen
Tel: +49 (0)7127/ 9797-0
Fax: +49 (0)7127/ 9797-97
info@borries.com
www.borries.com

Niederlassung Nord:
Nennendorfer Str. 51
D-30952 Hannover (Ronneberg)
Tel.: +49 (0)511/ 47334890
Fax: +49 (0)511/ 47334899
info-nord@borries.com

Niederlassung Ost:
Bahnhofstrasse 16
D-09232 Hartmannsdorf
info-ost@borries.com

Weltweite Niederlassungen:
Brasilien
Großbritannien
Frankreich
Namibia
USA

Vertragshändler und Vertriebs-Kooperationen:
Australien Österreich
Argentinien Schweden
China Schweiz
Indien Singapur
Iran Spanien
Israel Südafrika
Italien Tschechien
Korea Türkei
Kroatien Ungarn
Malaysia

Das Gesamtprogramm

